



MA.TRA. 350



langue



M A D E I N I T A L Y



MA.TRA. 350

MA.TRA. : UNE GAMME POUR LES PROFESSIONNELS DES ESPACES VERTS

Depuis 1943, année de sa création, BCS S.p.A. conçoit et construit des machines destinées à la tonte de l'herbe et à l'entretien des espaces verts. L'expérience accumulée au fil des années et le succès de ces machines ont permis à BCS S.p.A. de créer une marque spécifique pour ce segment de marché : c'est ainsi qu'est née Ma.Tra. Les modèles professionnels de la gamme Ma.Tra. sont dédiés à tous ceux pour lesquels l'entretien des espaces verts est une véritable 'passion' ou une 'activité quotidienne'. Toutes les personnes et les entreprises qui utilisent les machines de manière continue en en tirant le maximum en termes de performances, de fiabilité, de confort et d'économie de gestion, le tout avec un design innovant et captivant.



NOUVELLE MA.TRA. 350 : DOMINEZ LES ESPACES DE LA VILLE AVEC UNE MACHINE HAUTEMENT EFFICACE

Ma.Tra. 350 est une machine opératrice conçue pour l'entretien des espaces verts, publics et privés, et pour tous les travaux typiques des municipalités. Grâce à une série complète d'outils professionnels, Ma.Tra. 350 peut être utilisée tout au long de l'année. Maniabilité, rayon de braquage limité, confort de conduite et grande stabilité même sur des terrains en pente et avec une faible adhérence garantissent des performances élevées dans toutes les conditions d'utilisation.



MOTEUR DE 39 CH DE PUISSANCE

et système de refroidissement autonettoyant.

TRANSMISSION HYDROSTATIQUE

à une seule gamme de vitesse de 0 à 20 km/h à variation continue.

BLOCAGE DIFFERENTIEL AUTOMATIQUE

pour une traction et une sécurité maximale.



RAYON DE BRAQUAGE

de seulement 62 cm et volant avec direction assistée agissant sur les roues arrière.



BAC DE RAMASSAGE DE 1000 LITRES REELS

avec retournement hydraulique à 210 cm.



EQUIPEMENTS PROFESSIONNELS

pour garantir une polyvalence maximale.



POSTE DE CONDUITE

vaste et confortable avec toutes les commandes à portée de main.



TRACTION

à 4 roues motrices permanentes.

MA.TRA. 350

MOTEUR ET TRANSMISSION :

- > La Ma.Tra. 350 est équipée d'un moteur diesel Yanmar à 4 cylindres aspiré de 2,2 litres qui développe 39 ch de puissance. Les silent-block sur lesquels il est monté et le réglage à 2400 tours/min permettent de réduire considérablement les vibrations et le bruit.
- > Le radiateur à maille auto-nettoyant garantit un refroidissement parfait à la fois de l'eau et de l'huile hydraulique. Situé dans une zone protégée des chocs, il peut être contrôlé plus facilement. Le nettoyage des poussières et débris d'herbe des grilles d'aspiration est garanti par un capteur spécifique qui inverse automatiquement la rotation du ventilateur de refroidissement.
- > La transmission à une seule gamme de vitesse de 0 à 20 km/h garantit des performances de haut niveau et un important rendement horaire.

- > Les quatre moteurs hydrauliques indépendants montés sur les roues permettent à la machine de fonctionner facilement, même sur des terrains en forte pente. Traction maximale et sécurité dans toutes les conditions de travail et d'adhérence sont garanties par le blocage du différentiel automatique qui permet d'avoir les quatre roues motrices toujours en prise, même quand la machine est complètement braquée.
- > L'embrayage de la PTO est hydraulique multidisques avec frein à lame incorporé. L'enclenchement à commande hydraulique est indépendant de celui de la turbine d'admission.
- > L'espace libre avec le sol est de 18 cm et l'essieu arrière basculant permet à la Ma.Tra. 350 de passer facilement les trottoirs et dos d'âne.



MOTEUR	Yanmar 4TNV88
ALIMENTATION	Diesel
PUISSANCE KW/CH	28,8 / 39
REGIME NOMINAL (TOURS/MIN)	2400
NB. CYLINDRES	4
CYLINDREE (CM3)	2190
REFROIDISSEMENT	Eau

- > 2,2 LITRES, 39 CH DE PUISSANCE ET VIBRATIONS MINIMALES GRÂCE AUX SILENT-BLOCK SUR LEQUEL EST MONTE LE MOTEUR.

- > LES QUATRE MOTEURS HYDRAULIQUES SUR LES ROUES PERMETTENT A LA MACHINE DE FONCTIONNER MÊME SUR DES TERRAINS EN FORTE PENTE.

POSTE DE CONDUITE

➤ Le poste de conduite est vaste et confortable. Le siège professionnel est à ressorts et équipé d'accoudoirs. Toutes les commandes de levage des outils et du panier de ramassage sont actionnées par des distributeurs hydrauliques à levier.

La direction, qui agit sur les roues arrière, est une direction assistée avec volant réglable en hauteur et en inclinaison. Les pédales d'avancement sont à direction assistée pour réduire la fatigue de l'opérateur même après de nombreuses heures de travail.

➤ De série, la Ma.Tra. 350 est équipée d'un arceau de sécurité rabattable, de ceintures de sécurité et d'un système d'éclairage homologué pour la circulation sur route.

Une cabine avec chauffage et ventilation ou air climatisé est disponible en option.

BAC DE RAMASSAGE

➤ Le système de ramassage de l'herbe est composé d'une turbine de grandes dimensions (diamètre 40 cm) qui garantit un rendement maximal même dans des situations particulières d'utilisation avec de l'herbe grosse et humide. L'enclenchement hydraulique de la turbine est indépendant de celui de la PTO.

➤ Le bac de ramassage de l'herbe a une capacité de 1000 l réels. Un déflecteur mobile situé à l'intérieur garantit un remplissage uniforme.

➤ Le rabattage hydraulique à 210 cm de hauteur et le porte-à-faux arrière de 50 cm permettent d'optimiser l'évacuation de l'herbe sur le caisson du moyen de transport. Lorsque le bac de ramassage est plein, les lames de la tondeuse et la turbine d'admission s'arrêtent automatiquement.



➤ LE SIÈGE À RESSORTS, LA DIRECTION ASSISTÉE ET LES PÉDALES D'AVANCEMENT ASSISTÉES RÉDUISENT LA FATIGUE DE L'OPÉRATEUR.

➤ CABINE AVEC CHAUFFAGE ET VENTILATION OU AIR CLIMATISÉ ÉGALEMENT DISPONIBLE.



CARACTERISTIQUES TECHNIQUES

MODELE	Machine opératrice hydrostatique polyvalente
MOTEUR	Diesel Yanmar 4TNV88
Nb cylindres	4
Cylindrée (cm3)	2190
Puissance (kW/CH)	28,8 / 39
Régime nominal (tours/min)	2400
Refroidissement	Par liquide avec ventilateur hydraulique et dispositif automatique de nettoyage du radiateur
Capacité du réservoir de carburant (l)	35
Réservoir d'huile hydraulique (l)	25
Démarrage	Électrique 12 V
TRANSMISSION	Hydrostatique avec 4 moteurs hydrauliques sur les 4 roues
VITESSE	De 0 à 20 km/h à variation continue
TRACTION	Hydraulique à 4 roues motrices permanentes
BLOCAGE DIFFERENTIEL	Automatique et manuel avec bouton de commande
SYSTEME DE CONDUITE	Au volant avec direction assistée hydraulique
EMBRAYAGE PTO	Avec commande électro-hydraulique à bouton et frein à lame
FREINS DE SERVICE	À disques, agissant sur les roues avant
FREIN DE STATIONNEMENT	À levier, agissant sur les freins de service
SIEGE	Grammer avec accoudoirs et dossier haut, à ressort et réglable
VOLANT	Monté sur colonne de direction, réglable en hauteur et inclinable longitudinalement
RAYON DE BRAQUAGE (mm)	620
PNEUS	Avec profil Garden. Avant 24x12.00-12 * Arrière 20x10.00-10
BAC DE RAMASSAGE DE L'HERBE	Avec déflecteur mobile à commande électrique pour garantir un remplissage uniforme. Signal sonore avec arrêt automatique de la lame et de la turbine lorsque le bac est plein.
Volume interne brut (l)	1200
Capacité Réels (l)	1000
Hauteur maximale de déchargement (mm)	2100
Porte-à-faux arrière (mm)	500
Turbine de chargement	Diamètre 400 mm. Actionnée par un moteur hydraulique doté d'une soupape de sécurité contre les chocs accidentels. Actionné indépendamment de la tondeuse.
Levage et retournement	À commande hydraulique
CAPACITE HORAIRE DE COUPE indicative (m²/h)	15500
EQUIPEMENTS DE SERIE	Crochet d'attelage arrière, arceau de sécurité rabattable, système d'éclairage homologué pour la circulation sur route, kit de prises hydrauliques avant.
OPTIONS	Cabine confort avec ventilation et chauffage ou air climatisé

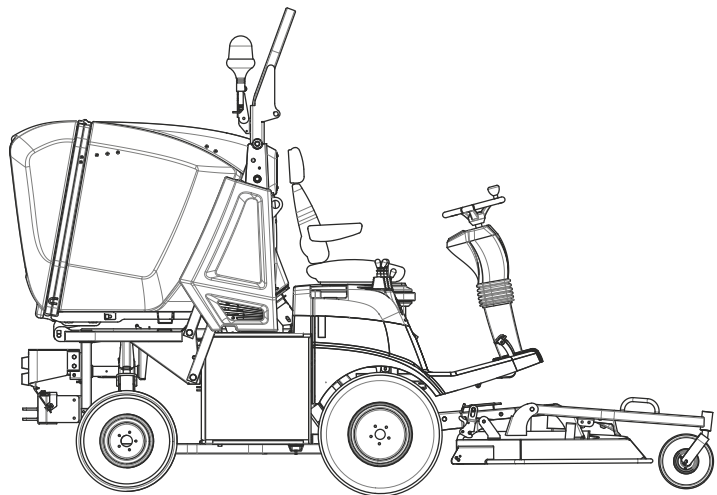
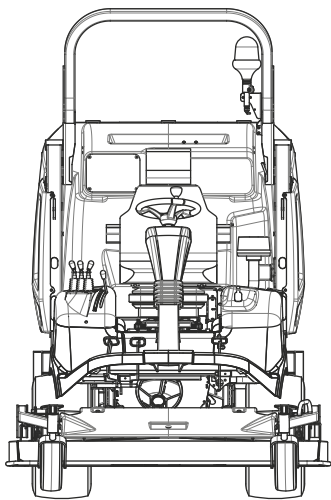

Longueur :	3515 mm (avec tondeuse) 2595 mm (sans tondeuse)
Largeur :	1620 mm (avec tondeuse) 1350 mm (sans tondeuse)
Hauteur :	1885 mm (avec arceau de sécurité baissé) 2380 mm (avec arceau de sécurité levé ou avec cabine)
Espace libre par rapport au sol :	180 mm
Ecartement des essieux :	1260 mm
Poids :	1560 kg (avec tondeuse) 1340 kg (sans tondeuse)

EQUIPEMENTS



TONDEUSE de 155 cm

Pré-équipée pour le ramassage, elle est conçue avec une caisse en acier et des bords renforcés pour éliminer le problème de l'usure par contact avec des bordures et des murets. La hauteur de coupe est réglable à 25, 35, 50, 60, 75, 85, 95 et 110 mm. Le levage à commande hydraulique permet de passer facilement les dos d'âne et les trottoirs. Les roues anti-scalp intégrées sont anti-perçement. La transmission aux lames se fait via un arbre cardan. Les lames sont montées sur deux disques et leur extrémité est rabattue pour protéger la transmission contre d'éventuels impacts contre des obstacles. La rotation des lames se fait en sens contraire pour optimiser la coupe et le ramassage de l'herbe. Deux ressorts réglables optimisent la suspension de la tondeuse en atténuant la charge au sol des roues et réduisant ainsi l'effort d'avancement de la machine. Le retournement de la tondeuse pour d'éventuelles inspections, opérations d'entretien ou de nettoyage est simple et pratique et se fait sans nécessité d'enlever le cardan et le tuyau de raccordement avec la turbine d'admission. La tondeuse est fournie de série avec le kit mulching pour une éventuelle utilisation de tonte sans ramassage de l'herbe.



BROYEUR À COUTEAUX MOBILES de 150 cm

Conçu pour la coupe et le hachage sans ramassage du produit coupé. La transmission par courroies aide à protéger l'outil contre d'éventuels chocs pendant l'utilisation. Doté d'un rotor central avec couteaux en 'Y' et d'un rouleau arrière pour le réglage de la hauteur de coupe, il est fourni de série avec une barre mulching qui augmente le hachage du produit coupé. Un kit aérateur à utiliser pour stimuler et développer les tapis herbeux est également fourni de série.



LAME A NEIGE de 175 cm

Indispensable pour déménagement de la neige pendant l'hiver. Avec une extrémité en caoutchouc, elle peut être orientée hydrauliquement (+/- 30°) directement de le poste de conduite.

LES SERVICES



PIECES DE RECHANGE

Une gamme complète de pièces de rechange d'origine, garanties directement par le constructeur.



ASSISTANCE

Une équipe de spécialistes formés et disponibles, pour garantir un service efficace et décisif.



GARANTIE

Une sécurité précise pour satisfaire le client : garantie de deux ans incluse dans le prix.



LUBRIFIANTS

Il est recommandé d'utiliser des lubrifiants d'origine PowerLube.



FERRARI FRANCE S.A.S.
ZA de la Touffière - SAINT MARTIN-BELLEVUE
74370 FILLIERE
Tél. 04 50 60 38 30
Fax 04 50 60 83 46
info@ferrari-france.fr

www.materiel-ferrari.com

